

表面粗サ (JIS・ISO) 指示ナキ表面粗サは、本表ニヨル。

<検図> 形 寸 枠 能 組

Ra				
----	--	--	--	--

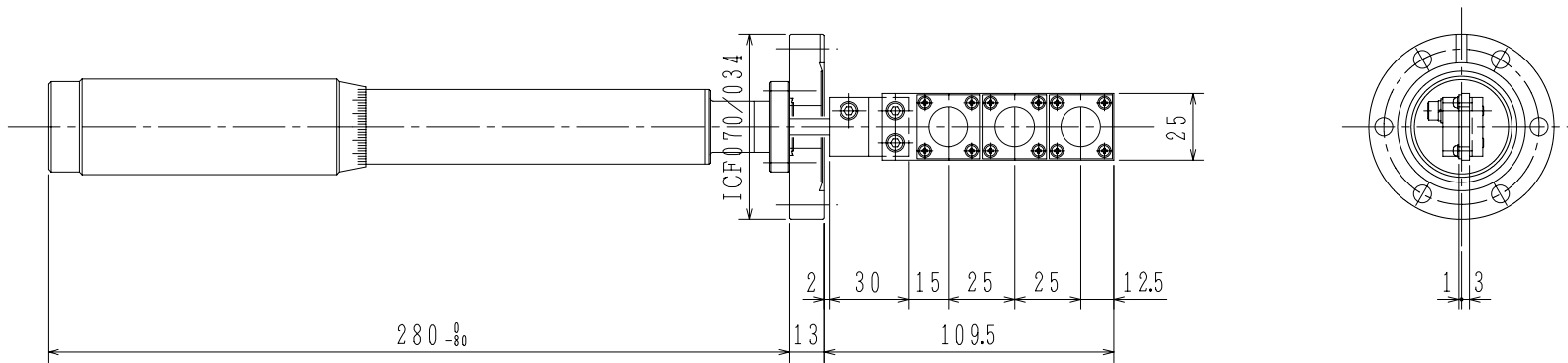

K	J	I	H	G	F	E	D	C	B	A	品番	図番	品名	材質	素材寸法	処理	備考	
一般ノ機械加工ノ公差	0.5 ≤ 6	± 0.1	△4															フィルタ機構組立
	6 < 30	± 0.2	△3															
	30 < 120	± 0.3	△2															
	120 < 315	± 0.5	△1															
	315 < 1000	± 0.8	記号															
											変更記事	年月日	氏名			尺度 1:2	図番 3AE-00101△	P C S